



## Havdrup Gymnastik- og Idrætsforening

Til alle deltagere i

# Gourmetaftenen d. 24. oktober 2013



**Tak**

fordi I var med til  
at gøre denne aften  
til en dejlig  
aften!

Super  
Brugsen

Havdrup

[www.superbrugsenhavdrup.dk](http://www.superbrugsenhavdrup.dk)

- Se billeder på vores hjemmeside  
[www.superbrugsenhavdrup.dk](http://www.superbrugsenhavdrup.dk)



# Havdrup Gymnastik- og Idrætsforening

---

**HGI'S adresse:** Havdrup Hallen, Skolevej 62, 4622 Havdrup.

## Hovedbestyrelsen

### **Formand**

Anette Gammelvind, Engløkke 4, 4622 Havdrup, Telefon 41 61 77 37.

### **Næstformand**

Lars Mortensen, Tyreløkke 3, 4622 Havdrup, Telefon 40 51 42 02.

### **Økonomiansvarlig**

Finn Jensen Gøgevænget 30, 4622 Havdrup, Telefon 46 18 64 18.

## Repræsentanter fra afdelingerne

### **Fodbold**

Preben Nilsson, Ulvelunden 17, 4622 Havdrup, Telefon 61 56 71 86.

### **Badminton**

Aksel Nielsen, Skolevej 55, 4622 Havdrup, Telefon 46 18 88 37

### **Gymnastik**

Betina Steneman, Bakkelund 6, 4622 Havdrup, Telefon 46 18 74 78.

### **Petanque**

Finn Nielsen, Kilevangen 12, 4622 Havdrup, Telefon 56 14 50 92.

### **Suppleanter**

Kurt Larsen, Kildebrogårdsvej 10, 4622 Havdrup, Telefon 40 81 66 00.

Christina Olsson, Bakkevænget 6, 2680 Solrød Strand, Telefon 56 14 14 89.

## Bladudvalget

Finn Jensen Gøgevænget 30, 4622 Havdrup, Telefon 46 18 64 18.

Lars Mortensen, Tyreløkke 3, 4622 Havdrup, Telefon 40 51 42 02.

Mail: **Post@hgi-nyt.dk**

Deadline for stof til næste blad: **Den 17. november 2013**

## Forsiden

Koncentration inden årgang 01 drengene skal i gang med sæsonens sidste og afgørende kamp

**Foto: Jeff Duckett**

## Tak for vores fantastiske nye hal

Sidste år på samme tid kunne vi skrive, at det første spadestik til vores nye hal var blevet taget af borgmester Niels Hörup. I dag kan vi skrive, at vi hver dag kan glædes over vores nye, dejlige hal og vi kan glædes over et Havdrup Idrætscenter som summer af liv og glade sportsudøvere. Vi vil gerne rette en stor tak til byrådet, og takke dem for at tage beslutningen om udvidelsen af hal-kapaciteten i Havdrup. Det har været længe ønsket, og vi er meget begejstret for de flotte, nye faciliteter vi har fået.

## Skulderklap til halpersonalet

Endvidere vil vi også gerne rette en tak til halpersonalet, som dagligt sørger for at 'hjulene drejer' i vores idrætscenter og i områderne udenfor. Det er ikke altid et lige taknemmeligt job og udfordringerne kan være mange, men ingenting kunne fungere uden vores halpersonale, og et skulderklap for det gode arbejde skal hermed lyde.

## Havdrup Idrætscenters Café

Som vi tidligere har skrevet, så køres cafeteriet i Havdrup Idrætscenter nu videre under HGI. Vi mangler frivillige til at hjælpe med at betjene caféen, så meld dig under fanerne. Man behøver ikke være medlem af en forening for at hjælpe, men blot repræsentere en forening, som vil få glæde af det frivillige arbejde. Så alle er velkommen!

Tilmelding eller spørgsmål kan sendes til: [hgicafeen@gmail.com](mailto:hgicafeen@gmail.com)

## Julebanko

Husk vores store julebanko, som i år foregår i Havdrup Hal 1 torsdag den 5. december. Dørene åbnes kl. 18.00 og spillet starter kl. 19.00. Der vil igen i år være fantastiske præmier. Vi håber, at rigtig mange vil deltage.

I forbindelse med vores julebanko sælger Havdrup Fodbold årgang 1999 fjernbankolodder. Alle husstande vil blive besøgt i weekenden den 16. og 17. november.

Såfremt man ønsker besøg af en sælger en anden dag, kan Kurt Larsen kontaktes på telefon 4081 6600.

Tak for støtten til sporten.

På bestyrelsens vegne  
Anette Gammelvind





# Gymnastik

---

## Formand

Betina Steneman, Bakkelund 6, 4622 Havdrup, Telefon 46 18 74 78.

## Økonomiansvarlig

Tina Sarpø, Rørvænget 6, 4622 Havdrup, Telefon 46 18 55 83.

Mail: [gymnastik@havdrup.dk](mailto:gymnastik@havdrup.dk)

Hjemmeside: [www.havdrupgymnastik.dk](http://www.havdrupgymnastik.dk)

---

## Ledige pladser på nogle hold endnu

Der er ledige pladser på nogle hold.

Tag et kig på hjemmesiden og se holdene rundt, og se om der er noget der kan friste, og forhåbentlig er der plads på holdet endnu.

Hvis du finder et hold, du kunne tænke dig at prøve, kan du deltage gratis på holdet et par gange, så du kan afprøve om det er dig, at gå på netop dette hold.

## Lidt reklame for nogle af holdene

Voksengymnastik- og springholdet - "Team Allstarts" som er et nyt hold men med endnu ret få deltagere.

Holdets træner er Christian Møller, som også er træner på holdet Super Spring.

*Lidt mere info om holdet:* Holdet er for både m/k, ca. år 18+, hvor træningen bl.a. er kondition, puls styrke, måtte øvelser, akrobatik og spring efter kunnen og lyst i bl.a. den nye bløde springgrav.

Holdet er for alle med blandet niveauer og i niveau med egne ønsker og udfordringer. Så kom frisk og prøv!

Holdet gælder også for medlemmer med klippekort.

Holdet træner hver torsdag kl. 20.30 – 22.00, i Havdrup Idrætscenter, hal 2. Kontingentsprisen på dette hold er kun 450,- for vintersæsonen 2013-2014.

*Hjælp - vi mangler nogle flere på holdet så kom og spring med – og se hvad det er.*

*(Fortsættes på side 5)*

(Fortsat fra side 4)

Løbehold – holdet "løb begyndere" er et hold der træner mandag og torsdag. Trænerne er Ole Christensen og Jack Classen. På dette hold er der god plads til flere - så kom og vær med.

Bokseholdet – er et helt nyt hold der er startet op i år, med træneren Tim Jensen, der tidligere har trænet boksehold andre steder. Der er stor begejstring fra deltagerne på holdet. Et hold som nu er vokset efter en svag start, hvilket erfaringsmæssigt er ret almindeligt for et nyt hold. Mere om holdets succes i næste afsnit herunder.

### **Redningsplan for bokseholdet lykkedes**

Som nævnt tidligere har opstarten på bokseholdet været med kun få tilmeldte, men med bl.a. diverse omtaler, er holdet nu blevet et succeshold i normalstørrelse – men der er stadig plads til flere, så bare kom.

Holdet er startet op i gymnastiksalen og kommer om kort tid over i de nye faciliteter i hal 2, i Multisalen. Dette afventer dog lige at der opsættes stativer, som loftskinner og vægskinner til udstyret. Når dette er opsat vil holdet rykke til Multisalen, hvor der er lys, luft og højt til loftet (i både den ene og den anden forstand).

Når udstyret er sat op vil der blive givet meddelelse om flytningen, til de nye og fine forhold.



### **Online tilmelding hjemmefra – du kan stadig nå det**

Er man ikke blevet tilmeldt, og ønsker at gå på et af holdene, kan man stadig blive tilmeldt holdene, såfremt det ønskede hold ikke er fyldt op. Hvis holdet skulle være fyldt op kan man skrive sig på venteliste, når der så bliver ledig plads vil man automatisk få besked, alt via hjemmesiden. Alternativt er der typisk andre lignende hold man kan tilmelde sig på, men som måske træner på andre dage.

Onlinetilmelding kan ske via hjemmesiden [www.havdrupgymnastik.dk](http://www.havdrupgymnastik.dk), som følgende:

Vælg fanebladet 'Onlinetilmelding'/'Onlinetilmeld dig her' og tilmeld dig det hold du ønsker at gå på. Følg vejledning og informationstekster i øvrigt.

(Fortsættes på side 6)

(Fortsat fra side 5)

Husk at have dankortet/edankortet klar.

*OBS! Tilmelding kan kun ske ved samtidig betaling af kontingent (som nævnt ovenfor). Er der ikke betalt fremgår gymnastens navn ikke af medlemslisten, og gymnasten er dermed ikke tilmeldt holdet.*

NB: Er man i tvivl om holdet er noget for en, gives der 2 prøve-undervisningsgange fra tilmeldingstidspunktet, hvorefter tilmeldingen er bindende. Ved udmeldelse inden 3. undervisningsgang fra tilmeldingstidspunktet tilbagebetales kontingent fratrukket kr. 50,00 til dækning af administrationsomkostninger.

## Klippekort

Klippekort kan købes med 10 eller 20 klip, og kan bruges på alle voksen holdene igennem hele vintersæsonen med undtagelse af TRX holdet og Ballroom Fitness, hvor vi er begrænset i forhold til redskaber/rekvisitter og plads.

Med klippekortordningen kan du frit vælge mellem de mulige voksenhold du ønsker at træne på fra dag til dag. Der er naturligvis en besparelse ved at tilmelde sig et specifikt hold, men er du mere interesseret i muligheden for fleksibilitet, vil dette nu være muligt i sæsonen 2013/2014.

Derfor tilbyder Havdrup Gymnastikforening nu som noget nyt salg af klippekort til voksenhold. For at købe et klippekort kræver det, at du er medlem af gymnastikforeningen.

Under holdbeskrivelser kan du se hvilke hold klippekortet kan benyttes til. Klippekortet købes således: Køb klippekort og få samtidig et medlemskab af Havdrup Gymnastikforening under Onlinetilmelding under "Klippekort og medlemskab - 10 klip" til 500 kr. eller "Klippekort og medlemskab - 20 klip" til 950 kr. OBS! Klippekortet gælder kun til vintersæsonen 2013/2014.

Du modtager efter et par dage klippekortet i postkassen.

Mød op på holdet, og vis dit klippekort til instruktøren, som krydser af på kortet.



(Fortsættes på side 8)



Stationspladsen 4-5  
4622 Havdrup  
Tlf. 46 18 65 63

Åbningstider  
Torsdag kl. 12-18  
Fredag kl. 12-18  
Lørdag kl. 10-14

# Benti • Cykler

Skovvej 44 • 4622 Havdrup • Telefon 46 18 61 39

Reparationer

Udføres



Åbningstider:

Mandag-fredag Kl. 10.00 - 17.30

Lørdag Kl. 08.00 - 12.00

Onsdag Lukket

# max

Kebab og Pizza

**Pizza  
Retter  
Burger  
Salater**



**Vi har altid frisk Kebab!**

Ring og bestil - Ta' med hjem

4618 0002

Hovedgaden 54  
Havdrup

Åbningstider:  
Mandag - Lørdag kl. 11 - 22  
Søn- og Helligdage kl. 11 - 22

[www.pizzagrill.dk](http://www.pizzagrill.dk)

## max Kebab & Pizza Frokosttilbud

Pitabrød m/ kebab. + 1dåse Dürümrolle m/kebab + 1 dåse



**Kun Kr 30,-    Kun Kr 40,-**

**PIZZA** (alle pizzaer er med tomat og ost.)

111. VESUVIO, skinke.
112. CAPRICCOSA, skinke, champignon.
113. HAWAII, skinke, ananas.
114. MADEIRA, skinke, gorgonzola.
116. ROSKILDE, kebab.
129. PEPPERONI, pepperoni
131. GORGONZOLA, gorgonzola, champignon, løg.
133. VEGETAR, paprika, ananas, champignon, løg.
140. CALZONE, tomat, ost, skinke, champignon.

**Kun Kr 40,-**

Mellem Kl 11.00 - 16.00

(Fortsat fra side 6)

*Vigtig information om klippekortet:*

Klippekortet er personligt, men må gerne overdrages til 2. part under forudsætning af, at 2. part er eller bliver medlem af Havdrup Gymnastikforening. Klippekort er kun gyldigt i den vintersæson hvor klippekortet er købt, og overskydende klip eller ubrugte klippekort refunderes ikke.

Havdrup Gymnastik forbeholder sig ret til løbende at ændre på de hold klippekortet kan anvendes på.

**Store Legedag/ Aktivitetsdag søndag 29. september kl. 10.00 – 13.00.**

Søndag d. 29. september kl. 10.00 slog Havdrup Gymnastikforening dørene op til dette års Store Lege-/Aktivitetsdag i nye skønne faciliteter i Hal 2 i Havdrup Idrætscenter. En aktivitet vi i en del år har afholdt, som et gratis tilbud for alle byens og omegnens borgere og med rigtig stor succes.

Alle redskaber var denne dag taget ud af redskabsrummet og arrangeret til en kæmpe stor legeplads, da Havdrup Gymnastikforening denne sidste søndag i september bød store som små velkommen til et par hyggelige timer med leg, spring og kolbøtter i den nye hal. Og for fjerde år i træk var der kæmpe stor opbakning til arrangementet fra byens borgere, idet tæt ved 400 personer var mødt op til 3 hyggelige timer i selskab med gymnastikforeningen.

Havdrup Gymnastikforening benytter flere spændende springredskaber bl.a. en professionel stortrampolin og en stor springbane, som virkelig kan give kraft til springene, men ikke mindst den nye springgrav kom i fokus idet hele 4 springbaner ledte op til springgraven. Alle fik ved selvsyn at se, hvor mange fantastiske brugsmuligheder den nye springgrav har, og den levede bestemt op til forventningerne.

Flere af de dygtige gymnaster fra Havdrup Super Spring viste hvilke flotte spring der kan trænes og udføres på redskaberne, og flere børn prøvede at gøre dem kunsten efter under kyndig vejledning fra springinstruktørerne. De mindre børn hyggede sig med at klatre rundt på alle skumredskaberne i den store redskabsbane der var stillet op, men også de små bevægede sig over i stortrampolinen sammen med mor og far, og hvert hop fremkaldte et stort smil på deres små ansigter.

Og der blev da også tid til lidt faldskærmsleg, en sjippetur og leg med alle de små bolde, ærteposer, hula hop ringe o.s.v. Ind imellem alle aktiviteterne var der mulighed for at få stillet den lille sult med dejlig frugt sponsoreret af Multi-Service, Hus & Have, og til de lækkersultne blev der solgt kage, hvor overskuddet ubeskåret går til Super Spring's tur til Italien, sommeren 2014.

(Fortsættes på side 9)



(Fortsat fra side 8)

Havdrup Gymnastikforening er utroligt glade for at så mange tog imod det gratis tilbud om en aktiv dag i både familiens og motionens tegn, og vil fortsætte den årlige tradition med Store Lege-/ Aktivitetsdag til næste år den sidste søndag i september.

Et par billeder fra dagen:



*Et udsnit af redskaber og aktiviteter for små som store.*

## **Gymnastiklejr – "Gym-Camp 2013"**

Tilmeldingsfristen til Gym-Camp 2013 er nu udløbet og programmet lagt. Igen i år er der super tilslutning og tilmelding. Antallet er nået op på 99 tilmeldte ekskl. voksne arrangører og hjælpere.

Årets gymnastiklejr "Gym-Camp 2013", holdes fra lørdag morgen den 2. november til søndag eftermiddag den 3. november 2013.

Gym-Camp 2013 afholdes i år på Gunslevholm Idrætsefterskole, på Nord Falster.

Det er en ret ny hal med mange nye og gode faciliteter, med springbaner og meget andet – et nyt sted som vi ikke tidligere har været i ved sådan en lejr. Her skal vi bl.a. give den "fuld gas" med rytme, sjov, lege og springbaner og -grave, på de nedbyggede trampoliner. Det glæder vi os til at kunne byde jer alle velkommen til.

Deltagerne skal være min. 6 år og er for dem, der er tilmeldt et hold i Havdrup Gymnastikforening.

## **Hjælp til HGI Caféen – nu i ny udgave.**

Hjælp! Til bemanning af caféen i Havdrup Idrætscenter

Så er HGI-Caféen så langt, at den kan begynde at have åben alle ugens dage. De forskellige dage tænkes bemandede med frivillige fra foreningerne under HGI, og der indtjenes penge til den klub den frivillige repræsenterer.

*(Fortsættes på side 10)*

(Fortsat fra side 9)

Kunne du tænke dig at hjælpe gymnastikforeningen med at tjene penge? Så er det nu du skal melde dig til et par vagter.

De penge der tjenes ind til gymnastikforeningen, samles i en fond som den enkelte instruktør/det enkelte gymnastikhold kan søge penge i til f.eks. nye redskaber, instruktørinspiration udefra, træningsture, hyggeture etc.

Det er væsentligt, at vi får frivillige der vil hjælpe til med denne cafe-ordning, så vi atter kan få gang i foreningslivet omkring hallerne. Det sociale er en stor del af foreningslivet, og det betyder meget, at man kommer til et par haller som der er liv omkring frem for nogle haller der altid ser lukkede ud. Men det kræver at vi alle sammen hjælper til!

Så hjælp os med at få dækket vagterne, så cafeteriaet kan holde åbent.

Der kan bydes ind på følgende dage:

Mandag	kl. 18:00 - 21:00
Tirsdag	kl. 18:00 - 21:00
Onsdag	kl. 17:00 - 21:00
Torsdag	kl. 18:00 - 21:00
Fredag	kl. 18:00 - 21:00
Lørdag	kl. 8:00 - 14:00
Søndag	kl. 10:00 - ??:??

Åbningstiderne vil blive rettet til, alt efter hvordan aktiviteterne er i hallerne.

Kan du en fast dag, vil det være fantastisk, men et tilbud om at stå en specifik dato/week-end eller bare noget af tiden tager vi også meget gerne imod.

Det kan sagtens være bedsteforældre, onkler, tanter etc. som hjælper - kravet er ikke at man personligt er medlem af en forening, men man skal blot repræsentere en forening.

Skriv til Anita på [anita.heiselberg@hotmail.com](mailto:anita.heiselberg@hotmail.com) med information om dit navn og telefonnr., og hvilke dage du kunne tænke dig at hjælpe i cafeen.

OBS! Personer under 18 år, må ikke stå i Caféen alene. Der skal være en person over 18 år til stede.

På nuværende tidspunkt er det følgende ting, der kan sælges fra Caféen:

Kaffe/The	Øl/Sodavand
Haps-dog	Toast
Slik/Chokolade/müslibar/Chips	Flere ting vil løbende komme til.

Vi håber meget på jeres hjælp både til at få cafeteriaet op at køre, men også jeres hjælp til at tjene lidt penge som kan komme til stor gavn og glæde for vores gymnastikhold.

Mange hilsener fra Havdrup Gymnastik

(Fortsættes på side 12)

# Alt murearbejde udføres

Nyt og reparationer  
Flise- og klinkearbejde

**23 71 41 82 FØR KL. 17**  
**56 14 00 56 EFTER KL. 17**



## Arno Sylvest Olsen

MUREMESTER

Tykmoosevej 39 . 4622 Havdrup



## Arne Jensen Automobiler A/S

[www.aja.dk](http://www.aja.dk)

*Brugtbilskøb er en tillidssag!  
Tag ingen chancer - køb bil lokalt!*

**Arne Jensen**

Salbjergvej 28-30  
4622 Havdrup  
Tlf. 46 18 50 50



## Havdrup Revision ApS

Revisor FDR Finn H. Jensen

Gøgevænget 30, 4622 Havdrup

Telefon 46 18 64 18

Fax. 46 18 64 36

Mail: [finn@havdrup.dk](mailto:finn@havdrup.dk)

[www.havdrup.dk](http://www.havdrup.dk)



## 2 X KAI MULTISERVICE

**Mangler du ekstra hænder til:**

Privat rengøring, industrirengøring,  
institutionsrengøring, inventarrengøring,  
havearbejde, malerarbejde, tapetsering,  
behandling af alle typer gulve,  
nedrivning, flytning m.v.

**Så har 2 X KAI hvad der skal til!**

Grønlykke 7 - 4622 Havdrup

**Tlf. 42 72 44 96 - 71 52 05 66**

Email: [mosesoldmankaikai@hotmail.com](mailto:mosesoldmankaikai@hotmail.com)

(Fortsat fra side 10)

## **Super Spring – Italiensturen nu en realitet.**

Der har det sidste ca. 1/2 år været arbejdet på at arrangere en Italienstur på holdet "Super Spring".

Turen er planlægningsmæssigt og med indbetaling af 1. rate fra hver enkelt deltager nu en realitet. Tilmeldte deltagerantal fra holdet udgør 33 Super Springere.

De mange super Springere har bl.a. i sommerferien arbejdet knapt 500 timer med oprydning efter Roskildefestivalen til indtjeningen til turen, som var det første større skridt på vejen til at skaffe penge til turen.

Turen til Italien er i første uge i sommerferien, med ankomst d. 29/6 til stævnet Festival Del Sole i Italien, nærmere bestemt i Riccione som ligger ned til stranden – hvor holdet er og deltager i 6 forrygende dage.

Ud over at holdet selv giver opvisninger 2 – 3 gange og deltagelse i workshops, kan der også ses på gymnastik udført af hold fra hele verdenen, ca. 130 gymnastikhold, eller ca. 4.500 gymnaster.

## **Oprydning i redskabsrummet**

Der er i øjeblikket gang i oprydningen i redskabsrummet så "Undskyld at vi roder"!

Som flere af vores medlemmer har bemærket, så er vores bur i redskabsrummet fyldt til bristepunktet, og det er ikke blevet bedre af, at vi har fået de sidste redskaber over fra Hal 1. Men det er en meget stor udfordring at få plads til alle vores dyrebare redskaber på den tildelte plads, og vi gør hvad vi kan for at udnytte pladsen på bedst mulige måde.

I midten af november vil der atter være en oprydningsaften i gymnastikforeningen, hvor vi vil prøve at få sat redskaberne mere i system, og flyttet så meget væk fra gulvet som muligt, så det bliver nemmere at få redskaberne ud. Vi håber at alle bærer over med os, da dette er en udfordring som ikke så let lader sig løse, og vi undskylder, at vi roder!



(Fortsættes på side 14)

# Havdrup FARVECENTER

Hovedgaden 10  
4622 Havdrup

**Tlf. 4618 5122**

# KozMoe

*Din frisør*  
Hovedgaden 24b  
4622 Havdrup  
Tlf. 4613 4648



**KØGE BUGT**  
[www.FESTCENTER.dk](http://www.FESTCENTER.dk)

**46 13 91 68**

Udlejning til fest  
Salg af indbydelser og pynt til bordet

# Havdrup Dyreklinik



*Kirsten Køhler*  
*Jette Clausen*  
**Dyrlæger**

Skolevej 3  
4622 Havdrup  
Tlf. 46 18 88 08  
Fax. 46 18 88 09

*Konsultation  
efter aftale*

**[www.havdrupdyreklinik.dk](http://www.havdrupdyreklinik.dk)**

**RAMSØ CONTAINER**  
**PETER  
F. NIELSEN**



**UDLEJNING . 46 18 51 18**

# Peter F. Nielsen

Tlf. 46 18 51 18  
Bil 30 45 73 56

*Læsning med kran og grab*  
*Grus og sten leveres*

(Fortsat fra side 12)

## Vi søger flere instruktører

Vi er som altid på jagt efter flere instruktører, ligeledes til kreative nye hold. Vi kan også godt bruge flere voksen-instruktører til springholdene, da der har været venteliste på nogle hold, og derfor gerne vil udvide tilbud og antallet af disse.

Hvis nogen er interesseret, vil vi meget gerne høre fra dig.

Til orientering kan vi også tilbyde kurser til instruktører, som foreningen godtgør udgifterne til – hvis der er emner man syntes man vil dygtiggøre sig i. Ring og hør nærmere herom til formanden eller et af bestyrelsesmedlemmerne.

## Datoer og andet

Gym-Camp 2013, d.2.-3./11, 2013 i Gunslevholm

Juleferie 9/12, 2013 – 5/1, 2014 (med mindre andet er oplyst på holdet).

Vinterferie uge 8, 17/2 – 23/2, 2014

Gymnastikopvisning 22/3, 2014

Gymnastikafdelingens hjemmeside – [www.havdrupgymnastik.dk](http://www.havdrupgymnastik.dk)

Oplysninger fra landsdelsforeningen DGI Roskilde – se [www.dgi-roskilde.dk](http://www.dgi-roskilde.dk)

## Som noget nyt - Støt gymnastikken via OK benzin-/dieseltkort.

Havdrup Gymnastikforening har fået en sponsoraftale med OK benzin/diesel, og det betyder, at hver gang der oprettes et nyt kort via Havdrup Gymnastik modtager vi 200 kr. når der er købt 500 l brændstof. Derudover modtager vi 6 øre pr. liter benzin/diesel der købes på kortet og dobbelt op hvis der også købes EI via OK.

Skriv en mail til os på [gymnastik@havdrup.dk](mailto:gymnastik@havdrup.dk) med din adresse, og vi vil straks lægge en bestillingsformular i din postkasse!

Hvis du har et OK kort i forvejen og ikke ønsker at oprette et nyt, kan du stadig støtte Havdrup Gymnastik. Du ringer blot til OK på tlf.nr. 89 32 22 11, og fortæller dem at du vil have dit kort tilknyttet **sponsoraftale 56 13 49**, HGI gymnastik, og så støttes der fremover med 6 øre pr. liter.

P.u.v. Ole



HAVDRUP  
GYMNASTIK  
FORENING



Kræmmermarked

**Kom og støt Havdrup's  
egne SuperSpringere..**

*Tøm loft, skuffer og skabe. Gør en god handel,  
som sælger eller køber.*

**Havdrup  
Idrætscenter  
hal 1  
Skolevej 62**

**Søndag 2. feb. 2014  
Kl. 10:00 - 15:00**

*Salgsbare effekter modtages gerne.  
Send venligst en mail vedr. Aflevering  
eller en eventuelt afhentning hos dig.*

**Få løbende information  
på [www.superspring.dk](http://www.superspring.dk)**

**Tilmelding og spørgsmål sendes til mail: [hgigym.loppe@gmail.com](mailto:hgigym.loppe@gmail.com).**

**Pris pr. bord kr. 100,00 (ca. 2x1 meter), betales ved tilmelding.**



**Knud Jensen VVS A/S**

Aut. Gas-, vand- & sanitetsmester v/ Christian Olsen



- Centralvarme
- Fjernvarme
- Naturgas
- Vedvarende energi
- Blikkenslagerarbejde
- Modernisering af badeværelser
- Forsikringsskader
- Solvarme/Solceller

**Sallevej 1 · 4622 Havdrup**

**Telefon 55 76 70 07**

**post@kj-vvs.dk · [www.kj-vvs.dk](http://www.kj-vvs.dk)**



# FODBOLD

## Formand

Michael Ruff-Hansen, Kildebo 26, 4622 Havdrup, Telefon 25 38 34 95.

## Kasserer

Søren Tvede, Bakkelund 25, 4622 Havdrup, Telefon 46 18 52 99.

Mail: [michael03@hgi-fodbold.dk](mailto:michael03@hgi-fodbold.dk)

Hjemmeside: [www.hgi-fodbold.dk](http://www.hgi-fodbold.dk)

## Et fantastisk efterår for U13 pigerne – er desværre slut

Selvom de ikke havde de bedste odds for at klare sig så godt, så har pigerne udviklet sig enormt hen over sæsonen. Deres spille- glæde og forståelse samt modet til at spille fodbold, er nøget i vejret hos hver og én for træning og kamp de har været til.

Selvom vi har aftalt ikke at fokusere på resultaterne, så har det faktisk betydet at pigerne vandt 3 ud af de sidste 4 kampe og derved stille og roligt listede sig op på 3. pladsen i A-rækken – det er vildt imponerende!

Sæsonen bød også på en træningslejr sammen med 02/03 pigerne. Fredag eftermiddag drog godt 25 glade spillere af sted mod Fridrættens i Ballerup, der er en klub med fokus på idræt og havde alt fra bordtennis, billard, computer rum, hygge rum og vel godt 50 stk. fodboldbaner, etc. - de perfekte rammer for en god weekend i sportens tegn. Fredag aften blev afsluttet med fælles videofilm på stormskærm og med alle pigerne liggende i deres soveposer – flere havde svært ved at hold sig vågne efter en aktiv dag 😊



Lørdag morgen var det tidligt op – nu skulle der spilles fodbold!

Pigerne var blandet i årgangene og kom igenem mange nye, sjove spændende og rigtig gode øvelser, godt ført an af Cheftræneren Lars. Efter øvelserne var det blevet tid til at

*(Fortsættes på side 17)*



(Fortsat fra side 16)

prøve kræfter af mod hinanden, inden de medrejsende forældre kunne byde på en velfortjent frokost.

Herefter skulle begge hold ud og spille træningskamp mod hold fra Ballerup/Skovlunde, men desværre blev 02/03 kampen aflyst, meeen det skulle vise sig at flere af dem kom i kamp alligevel!

Det viste sig at U13 pigerne skulle spille mod deres 1. hold (11 mands) og desværre blev flere af pigerne allerede i kampens start, småskadet – og da modstanderen simpelthen var for gode, så måtte der hentes forstærkning hos 02/03-pigerne.

U13 pigerne og træner teamet vil meget gerne sige tak for et super arrangement og specielt til Helle for at dette kunne lade sig gøre – vi siger ja tak til en 2014 tur.

Hardis'erne & Super

### Havdrups Seje Tøzer

De seje tøser ( 02/03 pigerne ) drog til Vildbjerg Cup, ved Herning den første uge af august, til et par dejlige dage med fodbold og masser af hygge, vi var af sted sammen med 03 og 02 drengene, så når vi ikke spillede var der rig mulighed for at få heppet på HGI-drengene, der skal også lyde en tak til drengene, for støtten til vores kampe, med sange horn og bannere. På det spillemæssige plan gik vi videre fra puljen men tabte med en kneben 0-1'er til de senere stævnevindere fra Ålborg KFUM, så det var lille Havdrup mod de store.



Efter sommerferien deltog vi i Havdrup Cup med 2 hold, og lidt ugæstfrit var det de seje Pink der (på målscore) løb med pokalen for næsen af de Seje Gule.

Vi har også spillet turnerings kampe på græs i DBU række 2 i efteråret, her er det blevet til et knebent nederlag og så lutter sejere for

(Fortsættes på side 18)

(Fortsat fra side 17)

resten, det med en hel række fantastiske præstationer af pigerne der virkelig har løftet deres spil, og er begyndt at spille en rigtig god gang fodbold, FLOT PIGER.

Vi har lige taget hul på vinter halvåret og det betyder at vi træner indendørs TIRSDAG 15.15-16.45 i Hal 1 og på Grusbanen Onsdag 17.00-18.30.

Vi har tilmeldt 2 Hold i DGI's indendørs turnering, hvor vi var til LM i 2013, og vandt SM i 2012, så der er noget at sigte efter.

Efter jul deltager vi i DBU udendørs vinter turnering, og så spiller vi som altid nogle inde stævner udover, så vi skal nok få spillet masser af kampe, hen over vinteren.

Vi er pt. 15 glade og positive piger, men hvis der skulle gå en 02/03 pige rundt med lyst og mod på fodbold så er du/i velkommen til at komme og prøve til vores træninger.

Chef-træner Lars & Sportsdirektør Palbom

### **Frederik Hoffmann optaget i DBU Sjællands dommertalentgruppe**

Frederik Hoffmann er blevet optaget i DBU Sjællands dommertalentgruppe, der er en gruppe af unge, talentfulde fodbolddommere, som der fra DBU Sjællands side fokuseres særligt på.

Formålet med gruppen er at udvikle den enkelte dommer til løbende at forbedre sig og rykke op med sigte på om muligt at nå eliterækkerne.

Gruppen består lige nu af dommere i alderen 18-25 år, som dømmer i rækkerne fra Danmarksserien til serie 3. Hvert medlem tilknyttes en mentor, som løbende følger og hjælper dommeren i sin udvikling.

Udover samarbejdet mellem dommer og mentor mødes talentdommergruppen til en række arrangementer, der både har sociale og dommerfaglige elementer. Det kan være alt fra divisionskampe, der overværes sammen og hvor forløbet bruges til input og diskussioner af egne udviklingsområder, til weekendsamlinger hvor der arbejdes med områder som teori, fysisk træning og situations-øvelser.

Havdrup Fodbold ønsker Frederik tillykke, samt held og lykke med dommerkarrieren.

Lars Mortensen

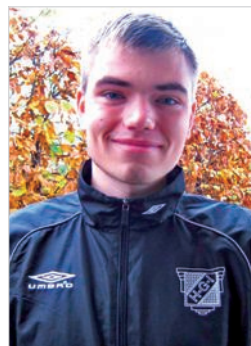

(Fortsættes på side 20)

## Psykologisk Praksis i Havdrup

Personlig udvikling og trivsel

Evidensbaseret psykologisk  
rådgivning og behandling

Konsultydelser, evaluering,  
supervision og coaching

*Psykolog Birgit Bruun*

Køgeløkke 7, 4622 Havdrup

Tid aftales på tlf. 21 43 70 12  
bedst tirsdag-torsdag kl. 16.00-18.00

Mail: [birgit@bruun.com](mailto:birgit@bruun.com)  
[www.psykologbirgitbruun.dk](http://www.psykologbirgitbruun.dk)  
[www.erhvervspsykologiskconsult.dk](http://www.erhvervspsykologiskconsult.dk)



*Medlem af Dansk Psykologforening  
Ydernummer - offentlig overenskomst*

*Aut. af Socialministeriet, specialist  
og supervisor i pædagogisk psykologi  
Erhvervs- og organisationspsykolog*



**R.L. Trans ApS**

v/René Keller Lausten

Salbjergvej 24

4622 Havdrup

Biltilf.: 40882900



De ringer og vi bringer ..... resultatet

Multi-Service Hus & Have

Skovvej 36

4622 Havdrup

Tlf. 26837421

Cvr 27752454

Multi-service@havdrup.dk

[www.multiservicehusoghav.dk](http://www.multiservicehusoghav.dk)

(Fortsat fra side 18)

## Havdrups Old Girls.

Udendørssæsonen sluttede super flot for begge hold i DGI turneringen. Holdet i B-rækken sluttede på en førsteplads som ubesejret, og holdet i C-rækken sluttede på en flot andenplads, SUPER flotte resultater af begge hold. Nu er vi rykket indendørs og har tilmeldt 2 hold i DGI indendørs turnering og et i "Hyggepuljen".

Kåringen af "Årets Spiller og Årets Old Girl" blev uddelt til vores afslutningsfest den 26. oktober i Pepes for fuld musik..



*Årets spiller for H1: Laura,  
og for H2: Maude*



*Årets papegøje gik i år til  
Maude*



*Vi fik også en ny titel "Årets Voksen",  
som gik til vores alles sammen mor: Pia*



*Årets Old Girl for H1: Fayna,  
og for H2: Sanne*

Tak for et super sjovt og godt fodbold efterår med mange gode og ikke mindst spændende kampe.

Mange fodbold hilsner  
Linde og Pernille

(Fortsættes på side 21)

(Fortsat fra side 20)

## OK Plus+ støtter Havdrup fodbold

Som mange sikkert ved, så støtter OK benzin lokalsporten. I Havdrup er det bl.a. fodbold afdelingen, der får glæde af støttekronerne, når der bliver tanket benzin.

Det er således at klubben tjener 200 kroner for hvert benzinkort der tilknyttes vores sponsoraftale, og efterfølgende 5 øre pr. liter benzin der tankes på disse OK kort. Det giver årligt en fortjeneste på 15-20.000,- som går direkte til arbejdet med alle klubbens spillere.

Har du ikke et af de røde benzinkort, kan du få et ved at henvende dig i butikken ved OK Plus+ tanken, eller bestille det på internet adressen [www.ok.dk](http://www.ok.dk). Du skal bare huske at anføre klubbens sponsoraftale 55 93 79 på din bestilling.

Endelig er der på fodboldens hjemmeside [www.hgi-fodbold.dk](http://www.hgi-fodbold.dk) nederst i menuen i venstre side et link, hvor du kan oprette et nyt OK benzinkort.

Har du allerede et OK kort, kan du også være med til at støtte. Du skal bare ringe til OK på telefon 78 73 12 01 og få tilknyttet klubbens sponsoraftale 55 93 79 til dit kort.



# OK

OK støtter lokalsporten

## Havdrup Auto

*Klargøring til syn*

*Køret til syn*

*45 års erfaring*

v/Mogens Nielsen  
Elmevej 5  
4622 Havdrup  
Telefon 4618 5128

- Vores autoværkstedes arbejde er professionelt.
- Vi kan servicere alle mærker og modeller, uanset om det er ældre eller helt nye biler.
- Vi tilbyder blandt andet alt inden for mekanisk arbejde, klargøring til syn, eftersyn og rådgivning.
- Vi stiller gerne vores erfaring til rådighed og vejleder i forbindelse med vedligeholdelse, reservedele, serviceintervaller m.m.
- Ring for yderligere information og tidsbestilling.

**Vi ser frem til at høre fra dig**



# PETANQUE

## Formand

Finn Nielsen, Telefon 56 14 50 92, Mail: petanque@havdrup.dk

## Kasserer

Jeanette Milo, Telefon 28 71 90 50

## Fanny turneringen "Kiss my Ass" er afslutnings turnering på sommerperioden 1.april – 1. oktober

Hvem er Fanny?

Fanny findes i mange forskellige modeller – fotos – pokaler – malerier – gipsfigurer osv. Fælles er at hun primært bruges når der er givet et "æg" i et spil på 13 – 0. Taberen skal kysse Fanny og får sit navn skrevet på tavlen i klubhuset, hvor det står indtil en ny taber får æren.

Havdrup Petanque har valgt at gøre Fanny til en vandrepokal, som kan vindes ved sommerafslutningen. (PS: Vi spiller jo hele året).

Dette år blev turneringen afviklet den 29 september.

Alle mødte kl. 9:00 til kaffe og friskbagte morgenbrød – og selvfølgelig en lille Fernet Branca eller GI. Dansk.



Efter denne gourmet-start, blev turneringen sat i gang kl. 10:00, og så gik kampene om Fanny i gang.

Der skulle spilles 3 indledende kampe efter de normale regler, og der skulle så findes 6 finalespillere.

De 6 finalespillere blev:

3 sejre og 65 point: Ernst L.

3 sejre og 57 point: Bente

2 sejre og 51 point: Jonnie

3 sejre og 63 point: Sten

2 sejre og 54 point: Jytte

v/lodtrækning: Anette

*(Fortsættes på side 24)*



**TAKE  
AWAY**

**ALLE  
HVERDAGE**

Madhytten - Hovedgaden 24 - 4622 Havdrup - Tlf. 50907131  
kontakt@madhytten.dk - www.madhytten.dk



## HGI-Caféen

HGI-Caféen åbner igen

### Åbningstider:

Mandag	18-21
Tirsdag	18-21
Onsdag	17-21
Torsdag	18-21
Fredag	18-21
Lørdag	8-14
Søndag	Efter behov

Leje/låne Pepes Bar og mødelokaler  
i Havdrup Idrætscenter kontakt:

[HGICafeen@gmail.com](mailto:HGICafeen@gmail.com)  
Finn Jensen telefon 4618 6418

**Kom og støt Caféen!**



# HGI's JULEBANKO

Torsdag den 5. december kl. 19.00  
Dørene åbnes kl. 18.00

**i Havdrup  
Idrætscenter...**



(Fortsat fra side 22)

Nu skulle der kæmpes i præcisionsspil på disse 3 figurer:

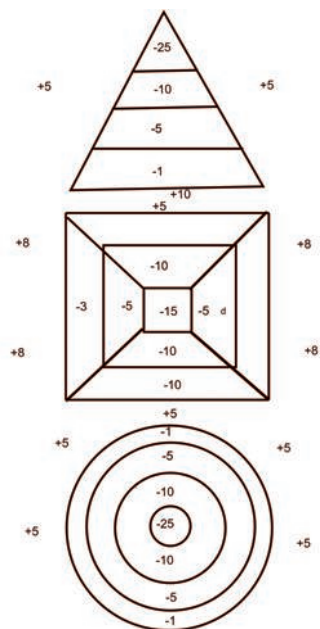

Hver spiller skulle spille 3x3 kugler. Alle kugler skulle spilles korrekt – ikke noget med fedtspil! Som det fremgår af figurerne er det primært et minus-spil, og formålet var at opnå samme antal minus point som man havde plus-point fra den indledende runde. Det var ikke let.



Som det fremgår af fotos blev der debatteret livligt, og slutresultatet blev helt anderledes end resultatet fra indledende runde.

Anette blev årets vinder med +2 point. Ingen ramte det famøse "0"-æg.

Placeringer blev:

2. plads med +4 point Jonnie
3. plads med -5 point Jytte
4. plads med -11 point Bente
5. plads med +11 point Sten
6. plads med +28 point Ernst

(Fortsættes på side 25)



(Fortsat fra side 24)

Fanny Turneringen skal udvikles. I år var det opstart. Fanny er en vandrepokal, og Anette har lovet at give den hæderspladsen derhjemme. Den vi blive pas-set, plejet og pudset, så den er klar til 1. oktober 2014.

## "SMIL TIL VERDEN OG DEN SMILER IGEN".



Året 2013 har været et utrolig godt år for Havdrup Petanque Klub. På alle områder.

Vi er i dag 70 medlemmer, som i den grad giver opbakning i og omkring alle tiltag i klubben. Vort anlæg er altid på toppen hvad angår vedligehold af banerne, klub-

huset og det tekniske.

De frivillige hænder er mange, når der er arbejde der skal udføres. Vi har fået opsat et nyt festtelt, hvor der er plads til godt 50 personer. Vi fik midlerne fra Tuborgfondet til indkøb af borde og bænke, som vi er meget glade for. De blev benyttet flittigt hele sommeren af medlemmerne og af fremmede der lånte anlægget.

Vi har fået malet skuret i en dejlig lys farve, og vi har fået bygget et fantastisk godt redskabsrum til vore efterhånden ganske mange maskiner og rekvisitter. Når der afvikles turneringer og der skal grilles - bages - laves kaffe og meget andet, er der ligeledes frivillige, der hjælper til, og det er fundamentet i en klub som vor. Sådan skal det fortsat være, og bestyrelsen siger mange tak til alle.

## "Spørg ikke hvad din klub kan gøre for dig, men spørg hvad du kan gøre for din klub"

Vi har til den kommende sæson fået sponsoreret poloshirts til alle klubbens medlemmer fra SuperBrugsen og OK.

Vi glæder os meget til at tage disse rigtig i brug, og vi siger tusind tak til SuperBrugsen og OK.



**OK** støtter SPORTEM

HAVDRUP PETANQUE KLUB støttes af **OK**

Vi er glade for samarbejdet med OK  
Via dit OK benzinkort, via OK el kan du støtte  
HPK. Ring 89322234 eller e-mail [ok@ok.dk](mailto:ok@ok.dk)  
oplys sponsornr. 560247, samt navn og kortnr.  
Tak for støtten, vi mødes i Hal 3.

(Fortsættes på side 26)

*(Fortsat fra side 25)*

I have a dream (frit efter MLK)

Alle har vi mål - ønsker og drømme. Har HPK også det ? Ja da:

Toiletter ved baneanlægget - flere baner med sten/grus  
(udfordringsbaner) 2015

Et rigtigt klubhus (ca. 120 - 160 kvm.) 2020

Hal med indendørsbaner 2025

Det der driver værket er at vi sætter os nye mål, så vi har noget at gå efter - noget at lade sig inspirere af - og alle kommer med input.

I HPK vil det væsentligste og primære mål dog altid være at varetage og fremme medlemmernes interesser.

Vi skal mødes i Hal 3 og få spillet noget Petanque. Vi har ikke noget hastværk!



Tak for 2013 ' og  
RIGTIG GOD JUL OG GODT NYTÅR.

Husk juleturnering og frokost den 24 november. Se opslag.

## **TURNERINGER 2013**

I løbet af sommeren har vi fået afviklet godt 20 vin-turneringer, hvor der har været en utrolig høj mædedeltagelse, og det er uden tvivl det fantastiske sommervejr der har medvirket til det høje fremmøde.

Den traditionelle turnering mellem byrådet og HPK blev som vanlig både spændende og festlig, og der blev hygget og grillet.

Byrådet tog denne gang pokalen med til rådhuset. Til lykke med det.

Her i november er der valg til byrådet, og det er vort håb at det nye byråd vil fortsætte traditionen i 2014! Vel mødt i Hal 3.

Vi har 3 hold med i DGI's turnering. Her spilles med 4-mands hold, og efter indledende kampe både ude og hjemme, deltager vinderne i slutspillet. Vi fik et hold med i slutspillet i Tune - og derudover fik et andet hold en andenplads i sin pulje.. Flotte resultater!

*(Fortsættes på side 27)*

(Fortsat fra side 26)

Vi har i 2013 haft to hold, der med 10 medlemmer har spillet trekants-turnering mod 2 andre klubber. Kampene spilles en gang i hver klub i løbet af maj til august.

Der startes kl 10.00, og i løbet af 2-3 timer er der afviklet 3 runder. Så er det spisetid, hvor de medbragte lækkerier nydes. Så hyldes dagens vinder, og efter de tre runder i klubberne, overrækkes vandrepokalen til den samlede vinder - og igen i år vandt vort hold nr.1.

Vort baneanlæg er i sommerens løb blevet flittigt benyttet af såvel private som familiesammenkomster/ fester - og af foreninger.

Vore erhvervsmedlemmer har også benyttet det til en personaleaktivitet. Det glæder os meget, og vi ser frem til at det vil blive benyttet endnu mere i 2014. Vi har fra VVS Finn Olsen fået nye bluser til DGI-turneringsbrug. Mange tak til Finn Olsen.



Vi siger tak til alle vore erhvervsmedlemmer for året der gik, og vi håber på fortsat godt samarbejde i 2014:

W.Johansen EI - VVS Finn Olsen - Helco Tools - CP Container - Kosmoe, frisør - FODTERAPEUT - VVS Knud Jensen - Feel Good - Hos Hanna - REM EI - Havdrup Maskinforretning - VVS Vest - OK tanken - Tryllespejlet/ Frisør - Danske Bank - Lasses Basse - OK Benzin og SUPERBRUGSEN.

Vi ønsker alle en god Jul og et godt Nytår.

HPK

Vi se i Hal 3 i 2014.



# BADMINTON

---

## Formand

Aksel Nielsen, Skolevej 55, 4622 Havdrup, Telefon 46 18 88 37

## Kasserer

Finn Jensen Gøgevangenget 30, 4622 Havdrup, Telefon 46 18 64 18.

Mail: [badminton@havdrup.dk](mailto:badminton@havdrup.dk)

Hjemmeside: [www.hgi-badminton.dk](http://www.hgi-badminton.dk)

---

## Husk allerede nu at sætte X ved d. 18. december

Om eftermiddagen holder ungdomstræningen juleafslutning i træningstiden.

Om aftenen er der en turnering for alle senior – veteran og motionistspillere. Efter at have spillet i et par timer slutter vi alle af med lidt mad i cafeteriaet.

Alle informationer til de enkelte afslutninger vil blive informeret via mail eller opslag i HIC.

Lene Holm Jensen

## Ledige badminton baner på følgende dage og tider

Mandag	kl. 18.00 + kl. 18:50
Tirsdag	kl. 18:20 + kl. 19:10
Onsdag	kl. 18:30 + kl. 19:00 + kl. 19:50
Lørdag	kl. 8:00 + kl. 9:00 + kl. 10:00

Vi har også træning på følgende dage:

Senior træning:

Mandag	kl. 20:00
Onsdag	kl. 20:00

*(Fortsættes på side 30)*

# Peter Olsen's Automobiler



Salbjergvej 33 · 4622 Havdrup  
Tlf. 46 18 68 87 · Bil 21 20 22 87 · Fax 46 18 69 87

## Autoværksted for personvogne, varevogne

Autotransport  
Autoudlejning  
Pladearbejde  
Mekanisk arbejde  
Autoskader  
Klargøring til syn  
Reparation af aircondition

## Biludlejning

Kassevogn  
Ladvogn  
Personbil  
Trailer  
Minigraver 900-2500 kg  
Motorbør  
9 pers. bus med kørestolslift

Skal de bruge bilen i flere dage, så ring og få et tilbud!

## Havdrup Autoudlejning



**AutoMester**<sup>®</sup>

— DE FRIE AUTOVÆRKSTEDER —



## EL-INSTALLATIONER



Indehaver Stig Johansen



**W Johansen**

aut. el-installatør & ingeniørfirma

Skolevej 14 · Havdrup · 4618 5010 · [www.wjohansen.dk](http://www.wjohansen.dk) · [wjohansen@havdrup.dk](mailto:wjohansen@havdrup.dk)

- Nybygning • Tilbygning
- Reparation og vedligeholdelse
- Energibesparelser
- Solceller
- EDB-installation til fibernet

(Fortsat fra side 28)

*Veterantræning:*

Onsdag kl. 18:30

*Motionist fællestræning:*

Tirsdag kl. 20:00

Lørdag kl. 10:00

Hvis du er interesseret i at spille badminton så kontakt:

Kasserer Finn Jensen

Telefon 4618 6418 E-mail: [badminton@havdrup.dk](mailto:badminton@havdrup.dk)



**HAVDRUP  
GYMNASTIK  
FORENING**

**Kom og støt Havdrup's  
egne SuperSpringere..**

**Kræmmermarked**

*Tøm loft, skuffer og skabe. Gør en god handel,  
som sælger eller køber.*

**Havdrup  
Idrætscenter  
hal 1  
Skolevej 62**

**Søndag 2. feb. 2014  
Kl. 10:00 - 15:00**

*Salgsbare effekter modtages gerne.  
Send venligst en mail vedr. Aflevering  
eller en eventuelt afhentning hos dig.*

**Få løbende information  
på [www.superspring.dk](http://www.superspring.dk)**

**Tilmelding og spørgsmål sendes til mail: [hgigym.loppen@gmail.com](mailto:hgigym.loppen@gmail.com).**

**Pris pr. bord kr. 100,00 (ca. 2x1 meter), betales ved tilmelding.**



## Havdrup Revision ApS

Revisor FDR Finn H. Jensen

Gøgevænget 30, 4622 Havdrup

Telefon 46 18 64 18

Fax. 46 18 64 36

Mail: finn@havdrup.dk

www.havdrup.dk



## Er det maleren, De mangler?



Malerfirmaet

**Mathiasen & Simonsen** ApS

Skovvænget 9, 4622 Havdrup

Telefon 46 18 63 86

info@malerfirmaet-ms.dk

# FINN OLSEN A/S VVS

V. Henrik Herse

**TLF. 46 18 57 90**

Salbjergvej 35  
4622 Havdrup.

[www.finnolsenvvs.dk](http://www.finnolsenvvs.dk)  
[finnolsenvvs@mail.tele.dk](mailto:finnolsenvvs@mail.tele.dk)

## Yoga

i Havdrup



Maj-Britt Frogne  
Tlf: 21 86 55 69

### DVRK YOGA!

Hvis du trænger til:

- ro og afslapning i din hverdag
- færre spændinger i ryg, skuldre og nakke
- mere styrke og smidighed

[frogne@yogahaven.dk](mailto:frogne@yogahaven.dk)  
[www.yogahaven.dk](http://www.yogahaven.dk)



**Ugentlige hold og kurser**

**Fast plads eller klippekort**

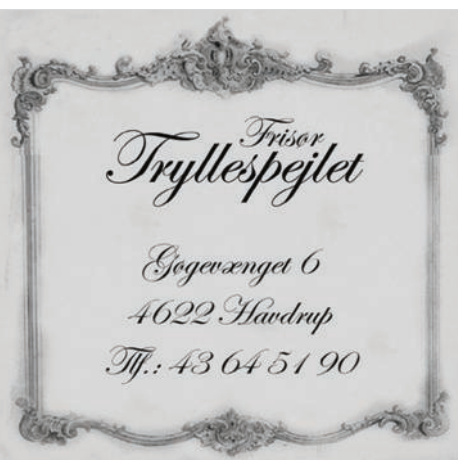

Trisor  
*Tryllespejlet*

Gøgevænget 6  
4622 Havdrup

Tlf.: 43 64 51 90

# **&** BLIV SET HUSKET

Vi er ikke bange for at skille os ud, og  
hjælper gerne dig med at gøre det samme...

VIL DU VIDE MERE - [www.ggp.dk](http://www.ggp.dk)

**GRØNAGERS**  
KREATIVT TEAMWORK

**Din samarbejdspartner i alle erhvervs-  
og privatlivets juridiske udfordringer**

- Testamenter & ægtepagter
- Erhvervsrådgivning
- Boligkøb & entrepriser
- Ejendomsadministration
- Civile- & strafferetsager
- Rådgivning om foreningsret



Advokatfirmaet  
Felby ApS

*Møderet for Højesteret*

Advokatfirmaet Felby ApS

Lindeholmen 4, st. tv.

2680 Solrød Strand

Tlf. 5613 0600

Sivvænget 10

4622 Havdrup

Tlf. 4618 5588